

## Formulario Offerta - AG

Vi preghiamo di inviarci via FAX o via E-MAIL il seguente formulario tecnico compilato in ogni sua parte

### OGGETTO:

RICHIESTA OFFERTA   
ALL./TO A ORDINE   
DATA \_\_\_\_\_

Societa' \_\_\_\_\_

Via \_\_\_\_\_

Citta' \_\_\_\_\_

Alla c.a sig. \_\_\_\_\_

Tel. \_\_\_\_\_ Fax. \_\_\_\_\_

E-mail \_\_\_\_\_

### DATI DI FUNZIONAMENTO

Tipo materiale \_\_\_\_\_

Tiro totale materiale kg. \_\_\_\_\_

Angolo di avvolgimento \_\_\_\_\_

Velocità di scorrimento film \_\_\_\_\_

Temperatura materiale \_\_\_\_\_

Temperatura ambiente \_\_\_\_\_

### SPECIFICHE COSTRUTTIVE

Supporto  SI  NO

Supporto tipo \_\_\_\_\_

Posizione volantino  A  B

Puleggia  SI  NO

Tipo Trapezoidale

DP. mm. \_\_\_\_\_

Sez. tipo \_\_\_\_\_

Tipo tonda

DP. mm. \_\_\_\_\_

Ø Corda mm. \_\_\_\_\_

Tipo piana

DP. mm. \_\_\_\_\_

Larghezza 23 mm.

Cromatura  SI  NO

N° pezzi \_\_\_\_\_

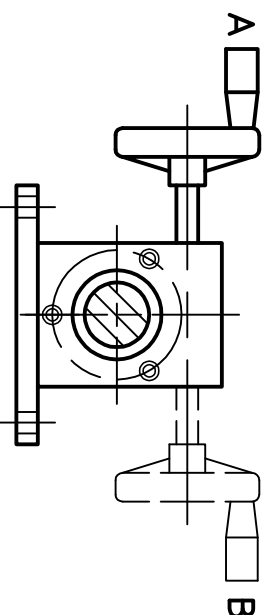
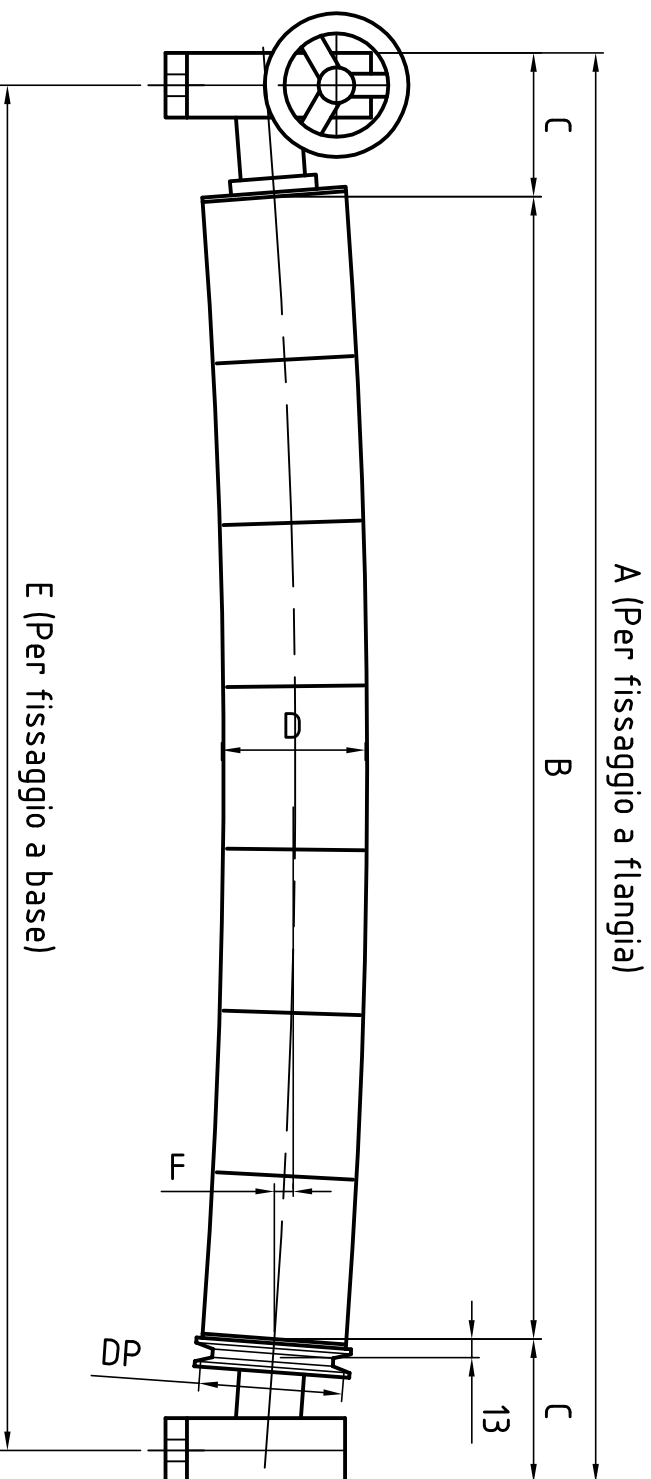

N.B.: La tavola effettiva si intende centrata rispetto alle quote A e E salvo specifica contraria.

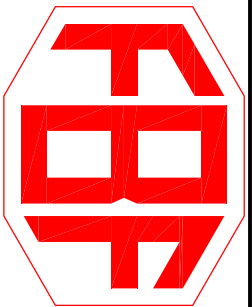

## Formulario Offerta - AGV

Vi preghiamo di inviarci via FAX o via E-MAIL il seguente formulario tecnico compilato in ogni sua parte

### OGGETTO:

RICHIESTA OFFERTA   
ALL./TO A ORDINE   
DATA \_\_\_\_\_

Societa' \_\_\_\_\_

Via \_\_\_\_\_

Citta' \_\_\_\_\_

Alla c.a sig. \_\_\_\_\_

Tel. \_\_\_\_\_ Fax. \_\_\_\_\_

E-mail \_\_\_\_\_

### DATI DI FUNZIONAMENTO

Tipo materiale \_\_\_\_\_

Tiro totale materiale kg. \_\_\_\_\_

Angolo di avvolgimento \_\_\_\_\_

Velocità di scorrimento film \_\_\_\_\_

Temperatura materiale \_\_\_\_\_

Temperatura ambiente \_\_\_\_\_

### SPECIFICHE COSTRUTTIVE

Supporto SI  NO

Supporto tipo \_\_\_\_\_

Posizione volantino A  B

Puleggia SI  NO

Tipo Trapezoidale

DP. mm. \_\_\_\_\_

Sez. tipo \_\_\_\_\_

Tipo tonda

DP. mm. \_\_\_\_\_

φ Corda mm. \_\_\_\_\_

Tipo plana

DP. mm. \_\_\_\_\_

Larghezza 23 mm.

Cromatura SI  NO

Regolazione freccia Manuale  Idraulico

N° pezzi \_\_\_\_\_

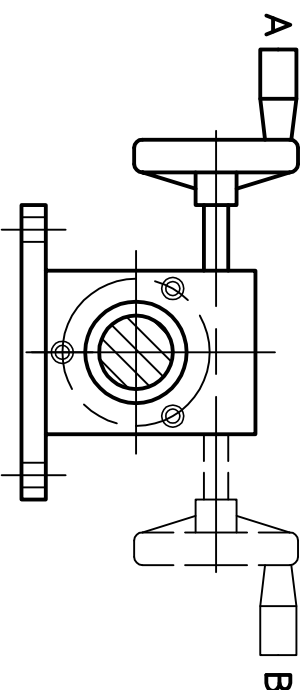
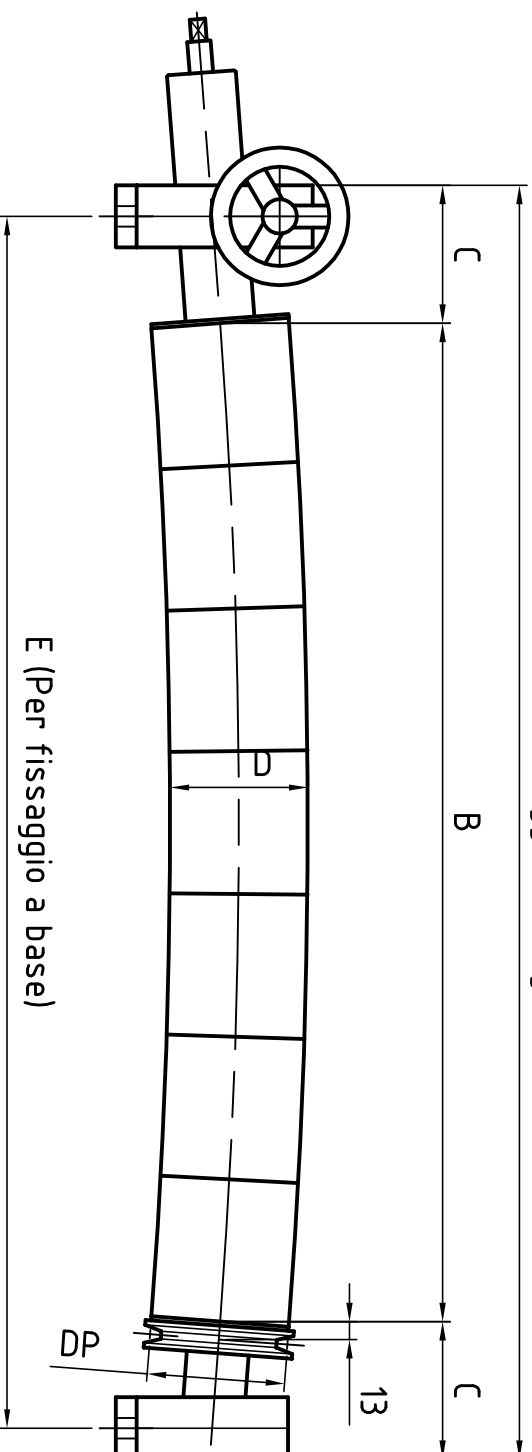

A (Per fissaggio a flangia)

E (Per fissaggio a base)

N.B.: La tavola effettiva si intende centrata rispetto alle quote A e E salvo specifica contraria.